

产品	卡扣式 直头孔头电缆连接器, 极数: 3, 5.0-8.0mm, 可接屏蔽, 焊接, IP40
范围	Bayonet 卡扣锁紧 IP40 电源
型号	09 0056 00 03

插图

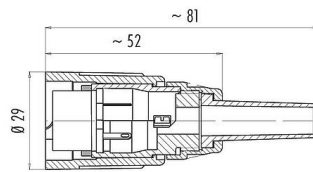

比例图



联系安排 (外掛程式側)

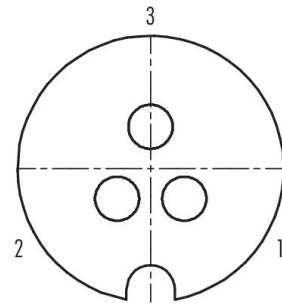

您在下页装配说明

## 技术数据

### 主要参数

型号	09 0056 00 03
连接器样式	直头孔头电缆连接器
版本	直头孔头电缆连接器
连接器锁定装置	卡扣式
接线方式	焊接
防护等级	IP40
导线截面积	2.50mm <sup>2</sup> / AWG 14
电缆出口直径	5.0-8.0mm
工作温度	-40 °C / 85°C
插拔次数	> 50 插拔次数
重量 (gr)	28.96
客户关税号	85369010
原产国	DE

### 电气参数

额定电压	250V
额定冲击电压	2500V
额定电流	10.0A
绝缘电阻	≥ 10 <sup>10</sup> Ω
污染等级	1

产品	卡扣式 直头孔头电缆连接器, 极数: 3, 5.0-8.0mm, 可接屏蔽, 焊接, IP40
范围	Bayonet 卡扣锁紧 IP40 电源
型号	09 0056 00 03

过压类别	II
材料组	III
EMV合规性	可接屏蔽
屏蔽连接	电缆夹和焊片

材料

外壳材料	GD-AL 阳极氧化
接触体材料	PET (UL94V-0)
接触材料	铜锡 (铜牌)
接触面	Ag (银)
REACH SVHC	None (No pollutants)
SCIP号码	SCIP-number not available

分类

eCl@ss 11.1	27-44-01-09
ETIM 9.0	EC003569

符合性声明

低电压指令	2014/35/EU (EN 60204-1:2018;EN 60529:1991)
-------	--

装配说明

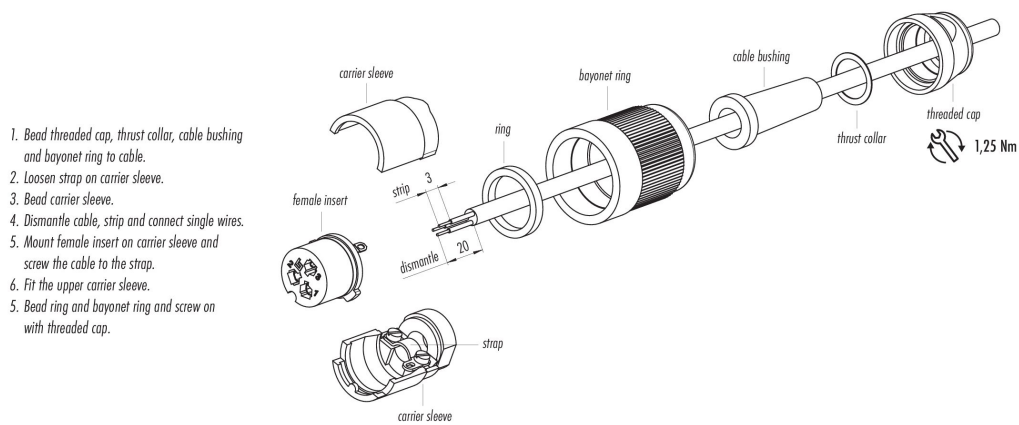

产品	卡扣式 直头孔头电缆连接器, 极数: 3, 5.0-8.0mm, 可接屏蔽, 焊接, IP40
范围	Bayonet 卡扣锁紧 IP40 电源
型号	09 0056 00 03

## 安全提示

连接器在负载下不得插拔。不遵守和使用不当会造成人身伤害。

连接器的开发是为了应用于工厂工程、控制和电气设备建设。用户有责任检查连接器是否也能用于其他领域的应用。

用于有触电危险电压的电路中的连接器。只能由受过电气工程培训的人员安装和使用。或在其监督下安装和使用。同时考虑到适用的规定和标准。